



Evènement :	Date :
Lieu :	
Heure	Heure
Balance :	Passage :
Technicien : Ronan LE CORRE ~ 06 80 32 93 64	
Commentaires !	

**IMPORTANT!!**  
**A TRANSMETTRE A LA SOCIETE DE SONORISATION**  
**AVANT LA DATE DE PRESTATION**  
**MERCI DE RESPECTER AU MIEUX CETTE FICHE TECHNIQUE.**  
*Tout aménagement de cette fiche technique est envisageable mais devra m'être communiqué suffisamment tôt, afin que le spectacle se déroule au mieux pour tout le monde.*

T	INSTRUMENT	MIC/LIGNE	PIED	INSERT
1	BASSE DI	DI		
2	BASSE MIC	MD421	PP	
3	CISTRE DI	DI Active		
4	CISTRE MIC	E906	PP	
5	BOMBARDE	MD421	GP	
6	FLUTE	KMS105*	GP	
7	ACC MD	XLR		
8	ACC MG	XLR		
9	VOIX	SM58	GP	DBX160
XX	FX1.L			
XX	FX1.R			
XX	FX2.L			
XX	FX2.R			

\* Microphone fourni

**FACE**

**1 KW pour 100 personnes**

Turbosound, Martin Audio, Nexo, APG, EAW...  
 Pas de JBL Eon, Montarbo, DAS,...

**Console 24/8/8/2 avec 2 correcteurs semi paramétriques minimum**

Soundcraft, Innovason, Amek, Tac, Midas, RAMSA, ...  
 Pas de Yamaha series GA - series M, Behringer, Peavy, Ross...

**2 EQ 31 Bandes**

**Prévoir 2 Compresseurs DBX160**  
**2 Multi-Effets** dont 1 avec Delay (Tap).

Régie située au centre de la salle à une distance de 15 mètres maximum de la scène. En aucun cas la régie ne doit se trouver près d'un mur ou sous un balcon.

**RETOUR**

**5 circuits de retours**

avec chacun un EQ 31 Bandes.

**6 retours** (Nexo, EAW, L ACOUSTICS, MARTIN)  
 de, chacun, 400W minimum

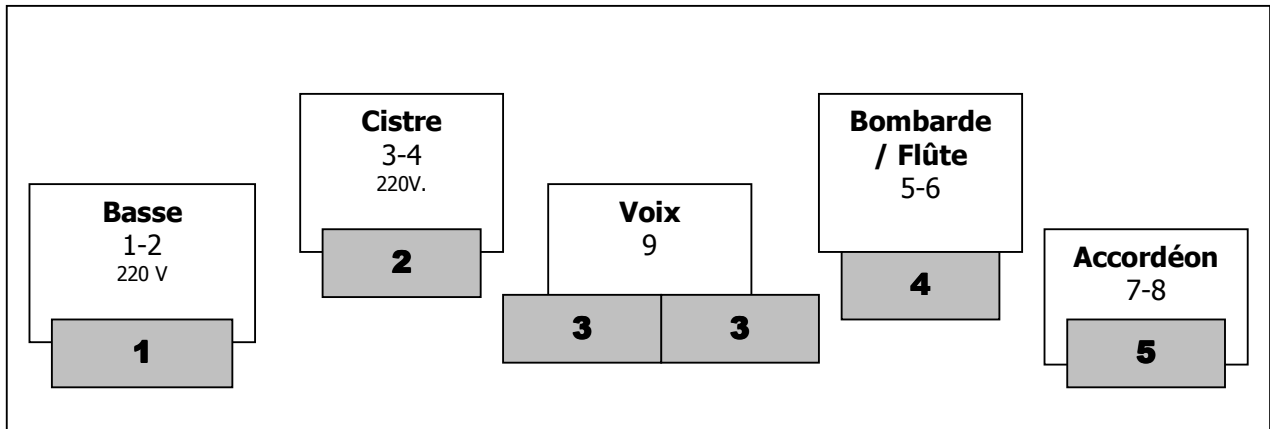

**J**

**PLAN DE SCENE**

**G**



Je déclare avoir pris connaissance de la fiche technique.

Fait à ....., le .....20.....

Signature :